

Țigla metalică Bello

FINISAJE: Brillant | Fresco | Lustro



Descriere:

Țigla metalică Bello are o capacitate bună de degajare a stratului de zăpadă și de evacuare a apei. Design-ul modern conferă clădirilor un caracter individual și asigură o bună vizibilitate. Finisajele sunt vopsite doar pe fața superioară.

Date tehnice:

	Brillant**	Fresco	Lustro
Material	Oțel DX51D+Z+ acoperire organică (polimerică)		
Grosime material posibilă*	0.50 mm	0.50 mm	0.50 mm/0.60 mm
Strat protecție	140-275 g/mp Zn		
Strat de acoperire vopsea fața A (superioară)	min. 35 microni	min. 25 microni	min. 25 microni
Strat de acoperire vopsea fața B (inferioară)	min. 7 microni	min. 7 microni	min. 7 microni
Lungime modul	350mm/400mm		
Înălțime țiglă	30 mm		
Înălțime ambutisare	19 mm		
Pasul profilului	275 mm		
Lățime utilă	1100 mm		
Lățime totală	1185 mm		
Lungime coală	Cerere client		
Greutate netă produs (standard)	max.4,1 kg/mp	max. 4,0 kg/mp	max. 4,0 kg/mp
Pantă acoperiș	≥15°		

*Grosime material posibilă: grosimile posibile de execuție a modelului. Grosimile disponibile în producție variază în funcție de cerințele pieței și politica comercială a firmei.

** doar pentru grosimea de 0,5 mm

Dimensiune profil:

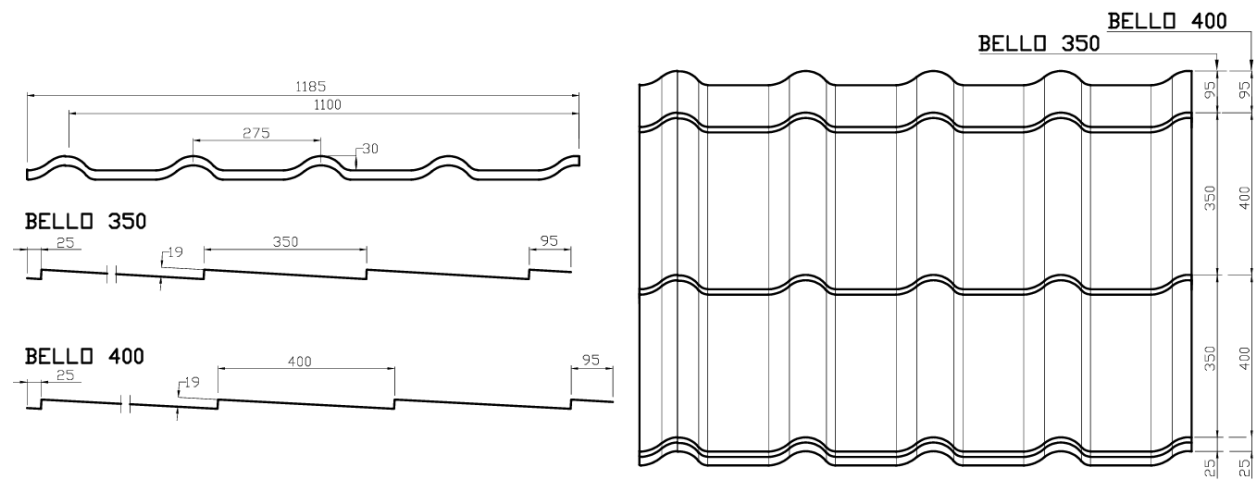

Avantaje profil:

- rezistență mecanică superioară;
- design unic elegant și modern
- ușor de montat